



Porsche

**911 (991) 2012-2016**

**Boxster (981) 2013-2016**

**Caymen (981) 2014-2016**

### KIT FEATURES

- ISO DDIN radio provision
- Painted matte black

### KIT COMPONENTS

- A) Radio trim panel • B) Radio brackets • C) #6 x 3/8" Phillips screws (4)

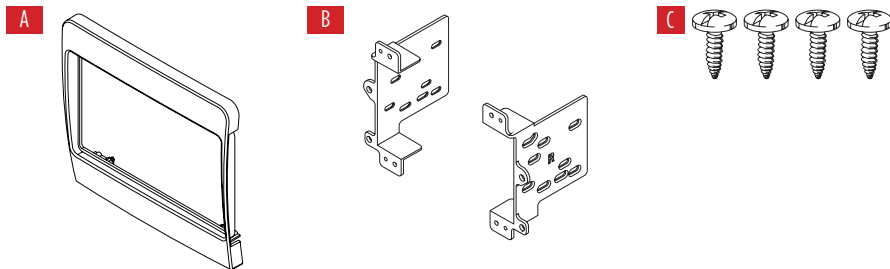

### TABLE OF CONTENTS

Dash Disassembly .....	2
Kit Assembly .....	3

### WIRING & ANTENNA CONNECTIONS

Wiring Harness: Please visit [axessinterface.com](http://axessinterface.com) for interface options.

Antenna Adapter: Please visit [metraonline.com](http://metraonline.com) for antenna adapter options

### TOOLS REQUIRED

- Panel removal tool • Phillips screwdriver
- Torx screwdriver

**Attention!** With the key out of the ignition, disconnect the negative battery terminal before installing this product. Ensure that all installation connections are secure before cycling the ignition to test this product.

## DASH DISASSEMBLY

1. Unclip the center console side panels starting from the rear, then pull back to release the front of the panels.  
**Note:** Pull out away from console and toward back of vehicle. (Figure A)
2. Remove (4) T-25 Torx screws securing the radio then unplug and remove the radio from the dash. (Figure B)

*Continue to Kit Assembly*

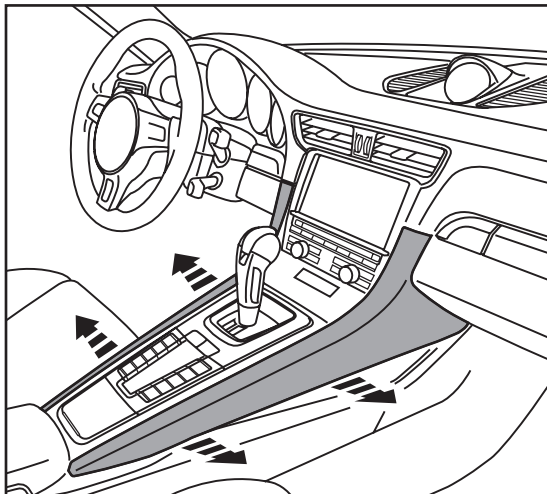

(Figure A)

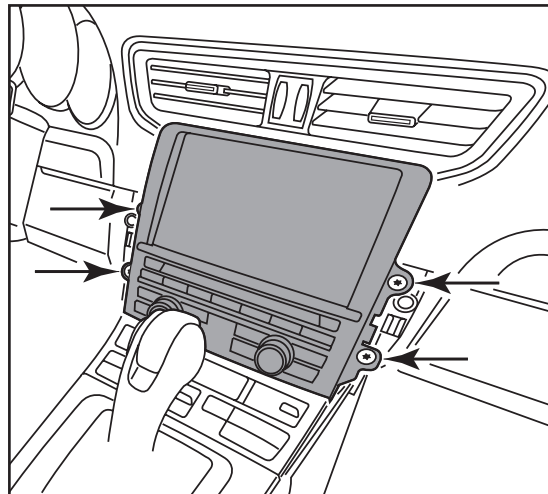

(Figure B)

## KIT ASSEMBLY

1. Attach the **radio brackets** to the **radio trim panel** using (4) #6 x 3/8" Phillips screws supplied. (Figure A)
2. Slide the radio into the completed assembly, and then secure it to the assembly using screws supplied with the radio. (Figure B)
3. Locate the factory wiring harness and antenna connector in the dash, and complete all necessary connections to the radio. Metra recommends using the proper mating adapter from Metra and/or AXXESS. Re-connect the negative battery terminal and test the radio for proper operation.
4. Reassemble the dash in reverse order of disassembly.

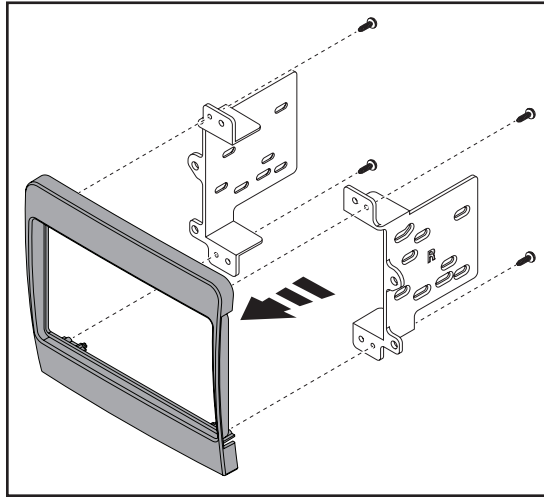

(Figure A)

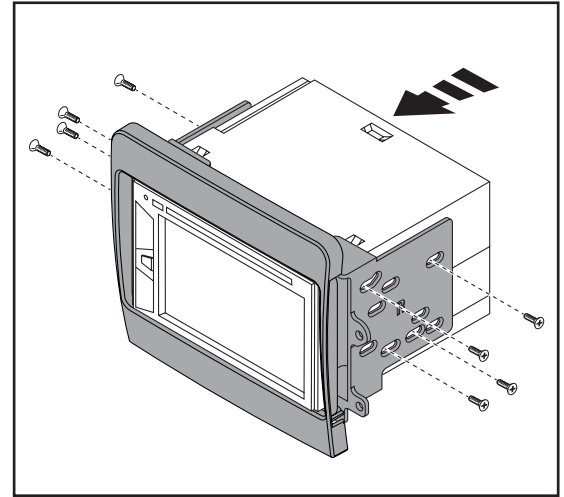

(Figure B)



**95-9618B**  
INSTALLATION INSTRUCTIONS



Having difficulties? We're here to help.



Contact our Tech Support line at:

**386-257-1187**



Or via email at:

[techsupport@metra-autosound.com](mailto:techsupport@metra-autosound.com)

**Tech Support Hours (Eastern Standard Time)**

Monday - Friday: 9:00 AM - 7:00 PM

Saturday: 10:00 AM - 5:00 PM

Sunday: 10:00 AM - 4:00 PM



**Metra recommends MECP  
certified technicians**



### Porsche 911 (991) **2012-2016** Boxster (981) **2013-2016** Caymen (981) **2014-2016**

Visite [MetraOnline.com](http://MetraOnline.com) para más información acerca del producto y las aplicaciones específicas más actualizadas del vehículo

#### CARACTERÍSTICAS DEL KIT

- Provisión de radio ISO DDIN
- Pintura negro mate

#### COMPONENTES DEL KIT

- A) Carcasa del radio • B) Soporte del radio • C) Tornillos Phillips #6 x 3/8" (4)

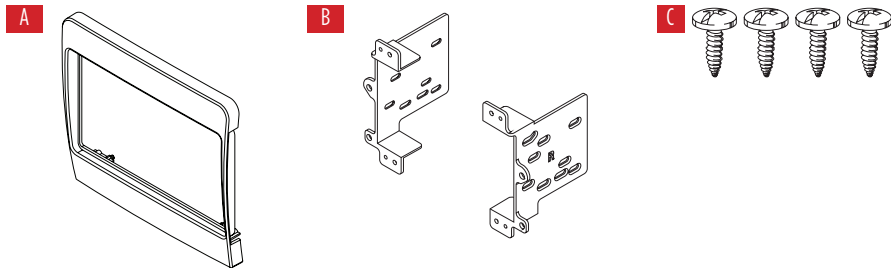

#### INDICE

Desmontaje del tablero .....	2
Ensamble del kit .....	3

#### CABLEADO Y CONEXIONES DE ANTENA

(se venden por separado)

Visite [axxessinterface.com](http://axxessinterface.com) para conocer las opciones de interfaz.

Adaptador de antena: Visite [metraonline.com](http://metraonline.com) para las opciones de adaptador de antena

#### HERRAMIENTAS NECESARIAS

- Herramienta para remoción de paneles
- Destornillador Phillips • Destornillador Torx

**¡Atención!** Con la llave fuera del encendido, desconecte el terminal negativo de la batería antes de instalar este producto. Asegúrese de que todas las conexiones de la instalación estén seguras antes de encender y apagar el encendido para probar este producto.

## DESMONTAJE DEL TABLERO

1. Desenganche los paneles laterales de la consola central empezando desde atrás. Después, júelos hacia atrás para liberar la parte delantera de los paneles.

**Nota:** Júelos hacia afuera de la consola y hacia atrás del vehículo. (Figura A)

2. Quite (4) tornillos Torx T-25 que fijan el radio. Después, desconecte el radio y quítelo del tablero. (Figura B)

Continúe con el ensamble del kit

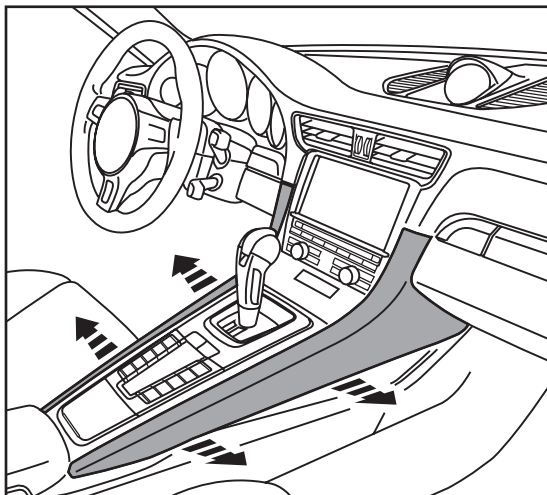

(Figura A)

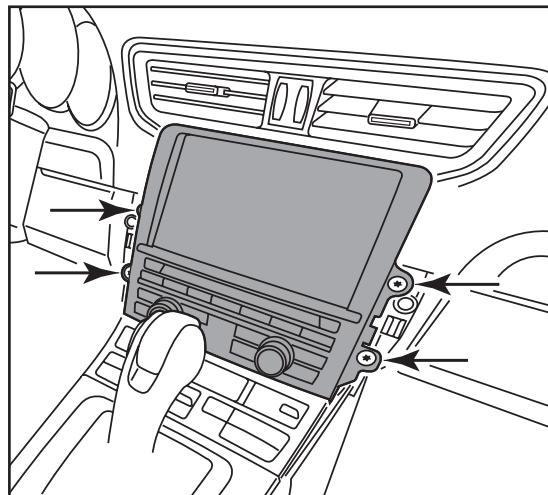

(Figura B)

## ENSAMBLE DEL KIT

1. Fije los **soportes del radio** al panel **embellecedor del radio** usando los (4) tornillos Phillips #6 x 3/8" suministrados. (Figura A)
2. Deslice la radio en el conjunto completo y luego fjela al conjunto usando los tornillos suministrados con la radio. (Figura B)
3. Ubique el mazo de cables de fábrica y el conector de la antena en el tablero y complete todas las conexiones necesarias a la radio. Metra recomienda utilizar el adaptador de acoplamiento adecuado de Metra y/o AXXESS. Vuelva a conectar el terminal negativo de la batería y pruebe que la radio funcione correctamente.
4. Vuelva a montar el tablero en orden inverso de desmontaje.

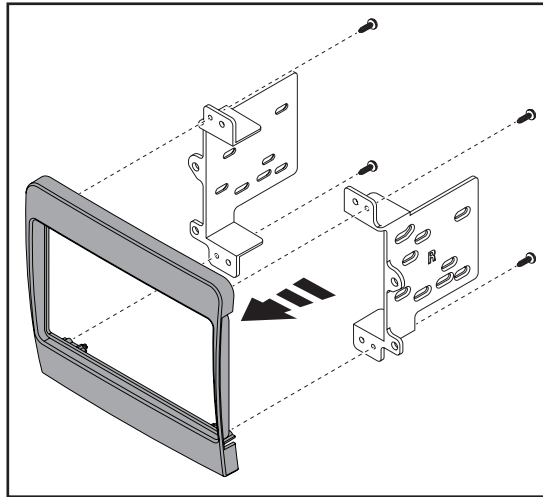

(Figura A)

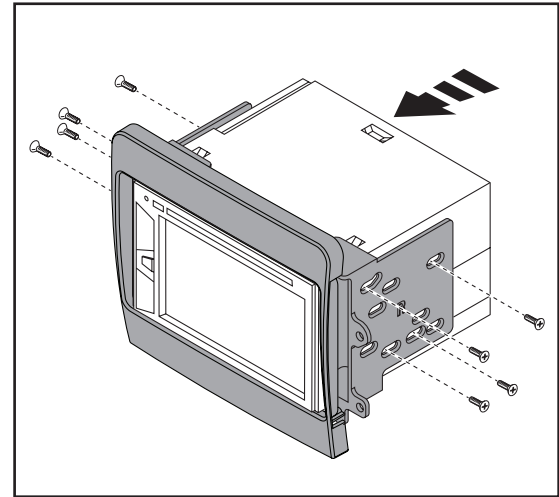

(Figura B)



**95-9618B**  
INSTRUCCIONES DE INSTALACIÓN



¿Tienes dificultades? Estamos aquí para ayudar.



Póngase en contacto con nuestra  
línea de soporte técnico en:  
**386-257-1187**



O por correo electrónico a:  
[techsupport@metra-autosound.com](mailto:techsupport@metra-autosound.com)

**Horas de soporte técnico (hora estándar del este)**

Monday - Friday: 9:00 AM - 7:00 PM

Saturday: 10:00 AM - 5:00 PM

Sunday: 10:00 AM - 4:00 PM



**Metra recomienda MECP  
técnicos certificados**